

# DYNAMIC KIOSK

## Dotazioni di base

Rubinetto con leva clinica

Lavandino in acciaio inox

Impianto pompa acqua  
con 2 taniche da 25l  
(carico + scarico)

Carrello rimorchiabile con  
omologazione ad uso  
stradale



2 mensole con sportelli  
parte superiore

Illuminazione interna  
composta da 3 faretti LED

Impianto elettrico omologato  
fino a 5.5kw con 13 prese,  
quadro elettrico e salvavita

Preso di corrente es-  
terna 220v industriale  
standard

## Dimensioni

piano banco

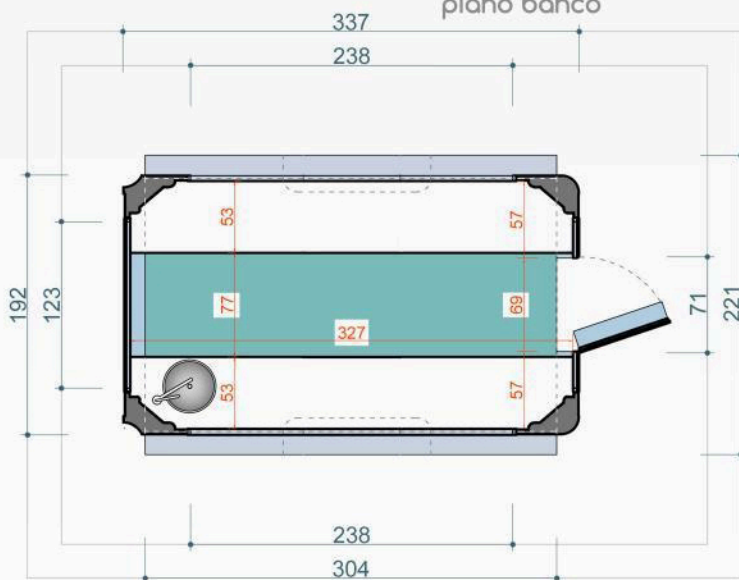

vista posteriore

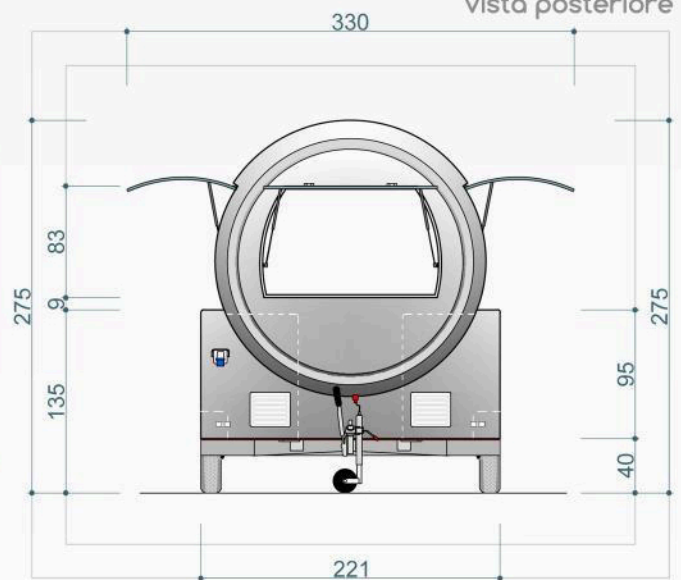

vista anteriore

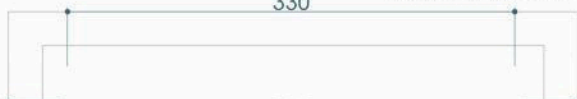

vista laterale

